

VERMEIREN

708D

M O D E D ' E M P L O I





Instructions pour les distributeurs

Ce manuel d'instructions fait partie du produit et doit accompagner chaque produit vendu.

Version : B, Mai 2011

Tous droits réservés, y compris la traduction.

Aucune partie de ce manuel ne peut être reproduite, sous quelque forme que ce soit (imprimée, photocopie, microfilm ou tout autre procédé) sans l'autorisation écrite du publicateur, ni traitée, dupliquée ou distribuée à l'aide de systèmes électroniques.

© N.V. Vermeiren N.V. 2011

Table des matières

Préface	2
1 Description du produit	3
1.1 Utilisation prévue	3
1.2 Caractéristiques techniques	4
1.3 Composants	5
1.4 Accessoires	5
1.5 Emplacement de la plaque d'identification	5
1.6 Explication des symboles	6
1.7 Pour votre sécurité	6
2 Utilisation	7
2.1 Transport du fauteuil roulant	7
2.2 Montage des roues arrière	7
2.3 Dépliage du fauteuil roulant	7
2.4 Placer ou enlever les supports pour les pieds	7
2.5 Actionnement des freins	8
2.6 Montage ou retrait des repos-bras	8
2.7 Transfert dans et hors du fauteuil roulant	9
2.8 Position correcte du fauteuil roulant	10
2.9 Déplacements avec le fauteuil roulant	10
2.10 Déplacements en pente	10
2.11 Passage de marches ou de bordures de trottoirs	11
2.12 Pliage du fauteuil roulant	12
2.13 Retrait des roues	12
2.14 Transport en voiture	13
2.15 Utilisation du fauteuil roulant comme siège dans un véhicule	13
3 Installation et réglage	15
3.1 Outils	15
3.2 Importance de la livraison	15
3.3 Assise anatomique (EN OPTION)	16
3.4 Dossier anatomique (EN OPTION)	16
3.5 Réglages des freins	16
3.6 Réglages des repose-pieds	17
4 Maintenance	17
4.1 Maintenance régulière	17
4.2 Expedition et stockage	18
4.3 Entretien	18
4.4 Inspection	19
4.5 Désinfection	19
5 Garantie	21
6 Mise au rebut	21
7 Déclaration de conformité	21
8 Plan de maintenance	22
9 Journal de désinfection	22

Préface

Nous tenons tout d'abord à vous remercier de nous avoir fait confiance en choisissant l'un de nos fauteuils roulants.

Les fauteuils roulants Vermeiren sont le résultat de nombreuses années de recherche et d'expérience. Au cours du développement, une attention spéciale a été portée sur la facilité d'utilisation et les possibilités d'entretien du fauteuil roulant.

La durée de vie attendue de votre fauteuil roulant est fortement influencée par l'entretien et la maintenance dont il bénéficie.

Ce manuel vous aidera à connaître le fonctionnement de votre fauteuil roulant.

Le respect des instructions d'utilisation et des instructions de maintenance est une condition essentielle de la garantie.

Ce manuel reflète les derniers développements du produit. Vermeiren est autorisé à apporter des modifications sans devoir pour autant adapter ou remplacer les modèles fournis précédemment.

Pour toute question, consultez votre distributeur.

1 Description du produit

1.1 Utilisation prévue

Le fauteuil roulant est destiné aux personnes qui ont des difficultés à marcher ou sont dans l'impossibilité de marcher.

Le fauteuil roulant est destiné au transport d'une seule personne.

Le fauteuil roulant est destiné à une utilisation en intérieur et en extérieur.

L'utilisateur peut lui-même faire avant le fauteuil roulant ou se faire pousser par une autre personne.

Les différents types d'équipements et d'accessoires et la construction modulaire permettent une utilisation complète par des personnes souffrant des handicaps suivants :

- paralysie,
- perte des membres (amputation de jambe),
- déficiences ou déformations des membres,
- articulations raides ou abîmées,
- insuffisances cardiaques et mauvaise circulation sanguine,
- troubles de l'équilibre,
- cachexie (perte musculaire),
- ainsi que par des personnes âgées.

En cas de fourniture pour des besoins individuels:

- la taille et le poids (maximum 120 kg),
- l'état physique et psychologique,
- la nature de la résidence,
- l'environnement

doivent être pris en considération.

Votre fauteuil roulant ne doit être utilisé que sur des surfaces où les quatre roues touchent le sol et où le contact est suffisant pour entraîner les roues de manière équilibrée.

Il est recommandé de s'entraîner à un usage sur des surfaces irrégulières (pavés, etc.), pentes, courbes et à passer des obstacles (bordures de trottoirs, etc.).

Le fauteuil roulant ne doit pas être utilisé comme échelle, ni pour le transport d'objets lourds ou chauds.

En cas d'utilisation sur des paillassons, moquettes ou revêtements de sols non fixés, le revêtement de sol peut être endommagé.

Utilisez uniquement des accessoires approuvés par Vermeiren.

Le fabricant n'est pas responsable des dommages causés par l'absence ou l'inadéquation de l'entretien, ou par le non-respect des instructions de ce manuel.

Le respect des instructions d'utilisation et de maintenance est une condition essentielle de la garantie.

1.2 Caractéristiques techniques

Les indications techniques ci-dessous sont valides pour le fauteuil roulant avec ses réglages standard. En cas d'utilisation d'autres repose-pieds / repose-bras ou autres accessoires, les valeurs indiquées sont modifiées.

Marque	Vermeiren					
Adresse	Vermeirenplein 1/15, B-2920 Kalmthout					
Type	Fauteuil roulant manuel					
Modèle	708D					
Masse maximale de l'occupant	120 kg					
Description	Dimensions					
Largeur d'assise efficace	390 mm	420 mm	440 mm	460 mm	480 mm	500 mm
Largeur totale (en fonction de la largeur d'assise)	560 mm	590 mm	610 mm	630 mm	650 mm	670 mm
Description	Dimensions Minimum			Dimensions Maximum		
Longueur totale avec repose-jambe	1060 mm					
Longueur plié sans repose-jambe	810 mm					
Largeur plié	280 mm					
Hauteur plié	920 mm					
Masse totale	± 18 kg					
Masse de la partie la plus lourde	10,10 kg					
Des masses de pièces qui peuvent être démontés ou retirés	Repose-pieds: 1,90 kg; Repose-bras: 1,85 kg; Roues arrière: 4,15 kg					
Stabilité statique en descente	15°					
Stabilité statique en montée	15°					
Stabilité statique latérale	15°					
Passage d'obstacle	60 mm					
Angle du plan d'assise	5°					
Profondeur d'assise efficace	430 mm					
Hauteur de la surface d'assise sur le bord avant	500 mm					
Angle du dossier	5°					
Hauteur du dossier	420 mm					
Distance entre le repose-pieds et le siège	420 mm			500 mm		
Angle entre le repose-pieds et le siège	9°					
Distance entre l'accoudoir et le siège	220 mm					
Emplacement avant de la structure des accoudoirs	300 mm					
Diamètre de la main-courante	535 mm					
Emplacement horizontal de l'essieu (flèche)	-7 mm					
Rayon de braquage minimum	1619 mm					
Diamètre des roues arrière Krypton PU	24"					
Pression des pneus, roues arrière (motrices)	Max. 3.5 bar					
Diamètre des roues directrices Krypton PU	200 mm					
Pression des pneus, roues directrices	Max. 2.5 bar					
Température de stockage et d'utilisation	+ 5 °C			+ 41 °C		
Humidité de stockage et d'utilisation	30%			70%		
Nous nous réservons le droit d'apporter des modifications techniques. Tolérance de mesure ± 15 mm / 1,5 kg /°						

Tableau 1 : Caractéristiques techniques 708D

Le fauteuil roulant satisfait aux exigences posées dans :
la norme ISO 7176-8 : Exigences et méthodes d'essai pour la résistance statique, la résistance aux chocs et la résistance à la fatigue

la norme EN 1021-1 : Meubles - Evaluation de l'allumabilité des meubles garnis -
Partie 1 : Cigarette fumante comme source d'inflammation

la norme EN 1021-2 : Meubles - Détermination de l'allumabilité des meubles garnis -
Partie 2 : Equivalent de la flamme d'une allumette comme source d'inflammation

la norme ISO 7176-19 : Utilisation d'un fauteuil roulant dans un véhicule

1.3 Composants

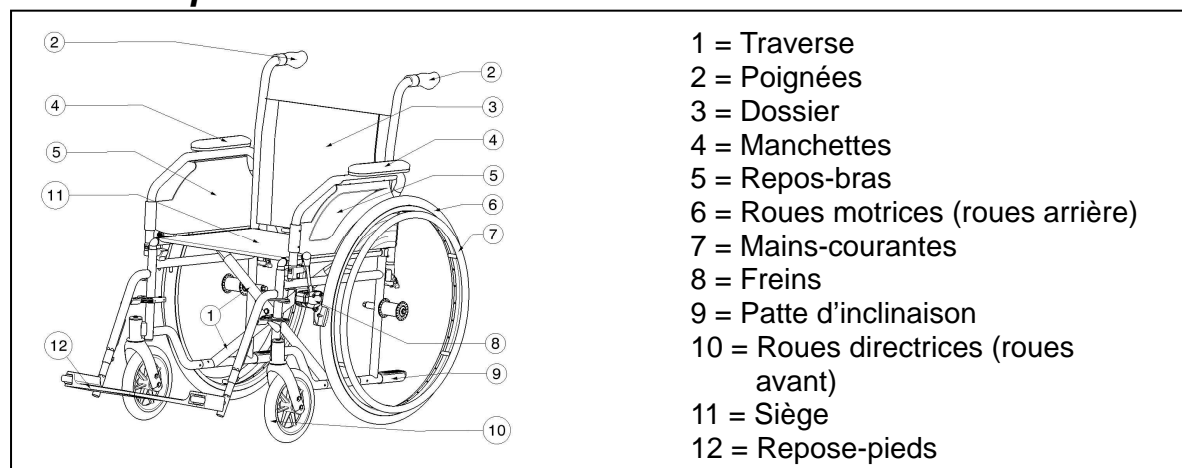

1.4 Accessoires

Les accessoires suivants sont disponibles pour le 708D :

- Accoudoirs (B02, B03, B05, B66)
- Repose-jambes (B06, B07, B08, BZ7, BZ8, BZ9, BZ10, BK7, BL7, BA6, BK6)
- Table (B12)
- Support pour béquilles (B31)
- Dossier (L14, L24, L44)
- Ceinture pour le bassin Anterior (B58) pour fixer aux tubes du dossier
- Appareil anti-culbute (B78) pour fixer à la structure inférieure
- Frein à tambour pour l'accompagnateur (B74) pour fixer aux poignées
- Fauteuil roulant de transit (T30)
- Déplacement de l'essieu vers l'arrière (AMP)
- Roues amovibles (B80)
- Réduire la hauteur d'assise à 470 mm (S)

1.5 Emplacement de la plaque d'identification

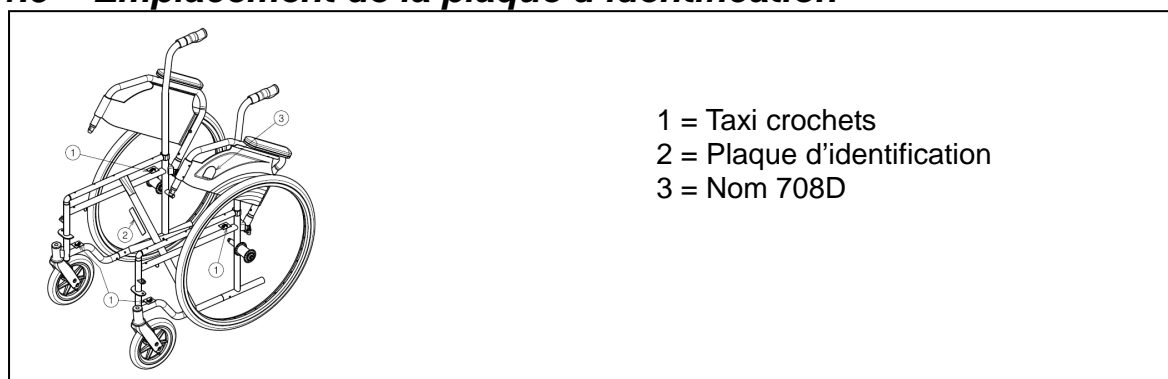

1.6 Explication des symboles



Poids maximum



Usage intérieur et extérieur



Descente



Montée



CE conformité

1.7 Pour votre sécurité

- ⚠ Lorsque vous utilisez les roues motrices, veillez à ce qu'aucun objet et/ou partie du corps ne puisse prendre dans les rayons, sous peine de blessures et/ou de dégâts à votre fauteuil roulant.
- ⚠ Il convient de serrer les freins de stationnement avant de s'asseoir ou de sortir du fauteuil roulant.
- ⚠ Ne montez pas sur les repose-pieds pour vous asseoir ou pour sortir du fauteuil roulant. Il faut d'abord les rabattre vers le haut ou faire basculer le repose-pied complet vers l'extérieur.
- ⚠ Étudiez les effets des déplacements du centre de gravité sur le comportement du fauteuil, par exemple sur les parcours en pente, les montées, les inclinaisons latérales ou lors du passage d'obstacles. Profitez de l'assistance de votre accompagnateur.
- ⚠ Lorsque vous prenez des objets (qui se trouvent devant, sur le côté ou derrière le fauteuil roulant), veillez à ne pas vous pencher trop loin hors du fauteuil, car il y a un risque de basculement en raison du déplacement du centre de gravité.
- ⚠ Lors du passage de porte, sous des voûtes, etc., il faut vérifier que la place est suffisante sur le côté, afin de ne pas risquer de se coincer les mains ou les bras, ni d'endommager le fauteuil.
- ⚠ Utilisez votre fauteuil roulant exclusivement en suivant les dispositions en vigueur. Évitez, par exemple, de vous diriger contre un obstacle (marche, bordure, huisserie) sans freiner ou de sauter de paliers d'escalier. Le fabricant décline toute responsabilité pour les dégâts causés par une collision ou une surcharge ou toute autre utilisation inappropriée.
- ⚠ Les escaliers ne peuvent être franchis qu'avec l'aide d'un accompagnateur/d'une accompagnatrice. S'il existe des installations, comme des rampes d'accès ou des ascenseurs, utilisez-les.
- ⚠ Lorsque vous vous déplacez dans la circulation routière, vous devez respecter le code de la route.
- ⚠ Comme pour la conduite d'autres véhicules, vous ne devez pas conduire votre fauteuil roulant sous l'influence de l'alcool ou de médicaments. Ceci vaut également pour l'intérieur.
- ⚠ À l'extérieur de votre habitation, adaptez votre comportement de conduite aux conditions météorologiques et routières existantes.
- ⚠ Pour transporter le fauteuil roulant, ne jamais le prendre par des pièces mobiles (accoudoirs, repose-jambes, etc.), mais uniquement aux éléments du cadre qui sont fixes.
- ⚠ Pour être bien visibles dans l'obscurité, portez des vêtements clairs ou réfléchissants et veillez à ce que les réflecteurs placés sur le côté et à l'arrière du fauteuil roulant soient bien visibles.
- ⚠ Soyez prudent avec le feu, en particulier avec les cigarettes incandescentes ; en effet, le tissu du siège et du dossier risque de s'enflammer.
- ⚠ Veillez à ne pas dépasser la charge utile maximale (120 kg).

2 Utilisation

Ce chapitre décrit l'utilisation quotidienne. **Ces instructions sont destinées à l'utilisateur et au distributeur.**

Le fauteuil roulant est livré entièrement assemblé par votre distributeur. Les instructions destinées au distributeur pour le réglage du fauteuil roulant sont indiquées au § 3.

2.1 Transport du fauteuil roulant

Le meilleur moyen de déplacer le fauteuil roulant consiste à le faire rouler sur ses roues.

Si cela n'est pas (par exemple en cas de retrait des roues arrière pour le transport dans une voiture), saisir fermement le cadre à l'avant et les poignées. Ne pas saisir le fauteuil roulant par les accoudoirs ni par les repose-pieds.

2.2 Montage des roues arrière

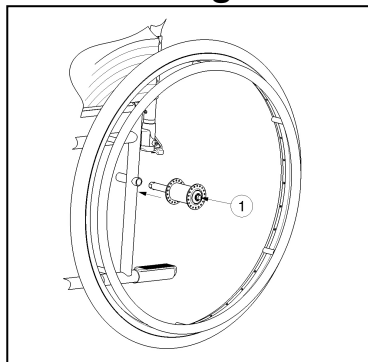

1. Prenez la roue arrière et poussez sur le bouton ①.
2. Maintenez le bouton enfoncé et montez l'essieu arrière jusqu'à ce qu'il soit bloqué.
3. Relâchez le bouton.
4. Vérifiez que les roues sont bloquées.

2.3 Dépliage du fauteuil roulant

⚠ ATTENTION : risque de pincement, laissez les doigts à l'écart des pièces mobiles du fauteuil roulant.

1. Placez-vous derrière le fauteuil roulant.
2. Utilisez les poignées pour ouvrir le fauteuil roulant autant que possible.
3. Placez-vous à l'avant du fauteuil roulant.
4. Poussez sur les deux tubes de l'assise vers le bas jusqu'à ce qu'ils soient fixés à leur place.

2.4 Placer ou enlever les supports pour les pieds

⚠ AVERTISSEMENT : Risque de lésion - Contrôlez que les repose-jambes sont bien fixés avant d'utiliser le fauteuil roulant.

⚠ PRUDENCE : Risque de se coincer – Ne pas placer d'objets ou de personnes sur le chemin de la partie à tourner du fauteuil roulant.

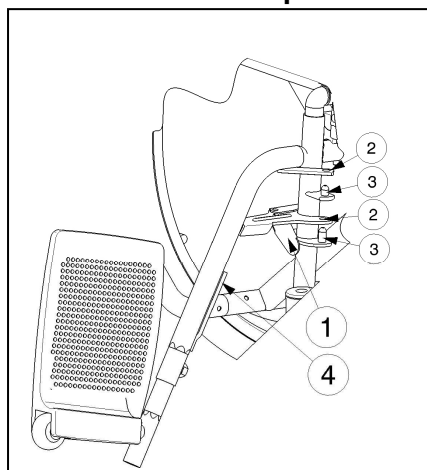

L'installation des repose-pieds se fait de la manière suivante :

1. Gardez le repose-pieds en oblique sur la partie externe de la structure du fauteuil.
2. Montez les crans ② du repose-pieds au niveau des broches ③ fixées à la structure.
3. Tournez le repose-jambes vers l'intérieur jusqu'à ce que le verrouillage se rive automatiquement (si vous éprouvez des difficultés lorsque vous devez river, exercer légèrement une pression sur le verrouillage).
4. Tournez la plaque pour les pieds vers le bas.
5. Remplacez maintenant la bande pour les mollets dans les crochets ④.

Vous devez procéder de la même manière pour enlever les repose-pieds :

1. Enlevez d'abord la bande pour les mollets en la détachant du crochet des deux côtés ④.
2. Poussez le levier se trouvant à proximité de la fixation des repose-pieds① vers l'arrière.
3. Tournez le repose-pieds vers l'extérieur du fauteuil roulant.
4. Tirez les crans ② du repose-pieds des broches fixées à la ③ structure.

2.5 Actionnement des freins

⚠ AVERTISSEMENT : les freins ne servent pas à ralentir le fauteuil roulant en mouvement. Ne les utilisez que pour empêcher des mouvements non souhaités du fauteuil roulant.

⚠ AVERTISSEMENT : le bon fonctionnement des freins dépend de l'usure et de l'état des pneus (eau, huile, boue, ...). Vérifiez l'état des pneus avant chaque utilisation.

⚠ AVERTISSEMENT : les freins sont réglables et peuvent s'user. Contrôlez le fonctionnement des freins avant chaque utilisation.

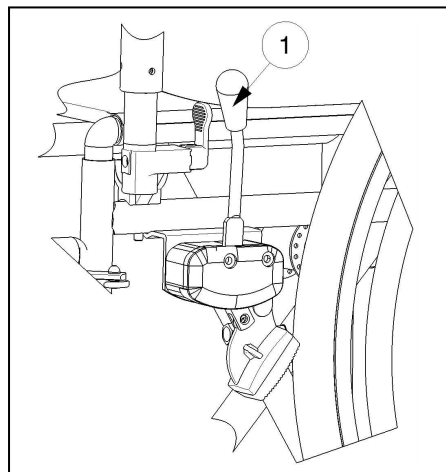

Pour actionner les freins :

1. Poussez les poignées de freins vers l'avant jusqu'à ce que vous sentiez un clic net.

⚠ ATTENTION : risque de mouvement non souhaité. Vérifiez que le fauteuil roulant se trouve sur une surface horizontale plane avant de relâcher les freins. Ne relâchez jamais les deux freins en même temps.

Pour relâcher les freins :

1. Relâchez un frein en tirant une poignée vers l'arrière.
2. Maintenez avec votre main la main-courante de la roue relâchée.
3. Relâchez le deuxième frein en tirant la poignée vers l'arrière.

2.6 Montage ou retrait des repos-bras

⚠ ATTENTION : risque de pincement, laissez les doigts, boucles et vêtements à l'écart du bas du repose-bras.

Les repose-bras du fauteuil roulant peuvent être montés en suivant les instructions suivantes.

1. Montez le tube arrière de l'accoudoir dans le logement de tube ①. (Fig A)
2. Vérifiez que le support de bras est parfaitement installé.
3. Pliez l'accoudoir vers l'avant.
4. Tirez le levier ② sur le logement de tube ③ vers le haut. (Fig B)
5. Verrouillez le tube avant de l'accoudoir ④ dans le logement de tube ③. (Fig B)

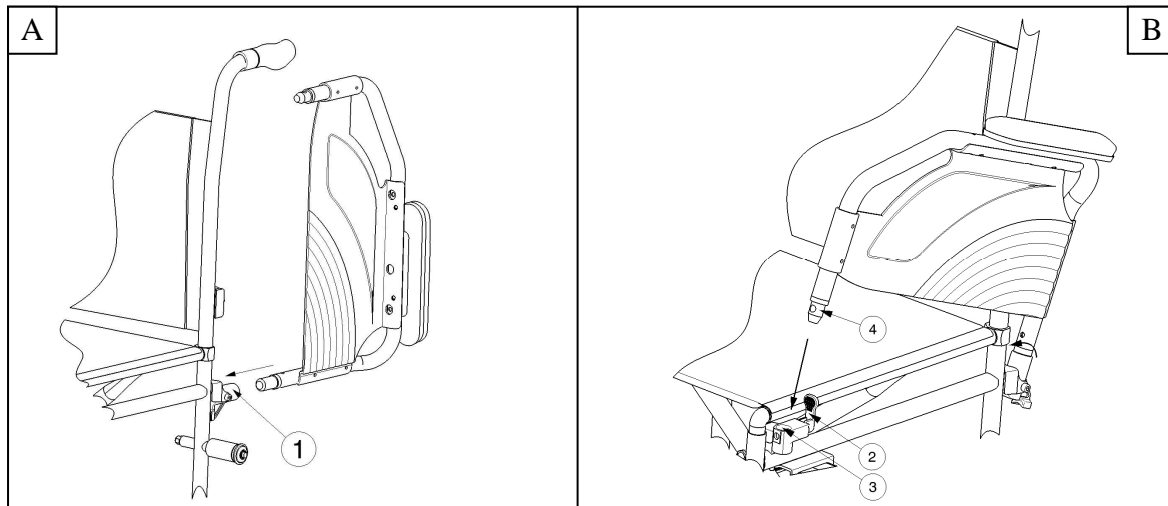

Pour ouvrir et retirer l'accoudoir:

1. Appuyez sur le levier ② et tirez l'avant de l'accoudoir ① vers le haut. (Fig C)
2. Pliez l'accoudoir vers l'arrière.
3. Pour retirer l'accoudoir, tirez l'arrière du repose-bras hors du logement de tube ③. (Fig D)

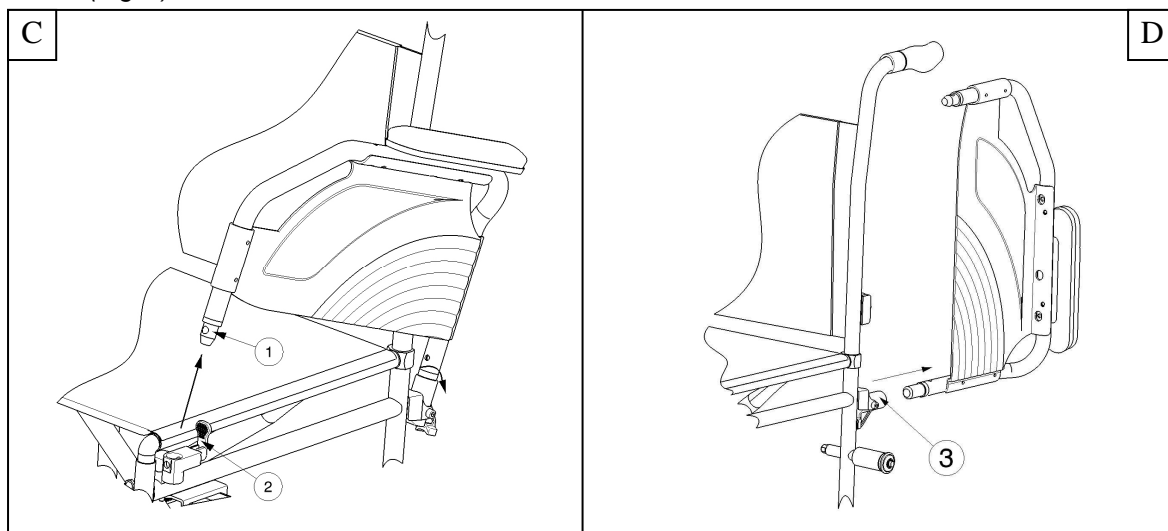

2.7 Transfert dans et hors du fauteuil roulant

- ⚠ **ATTENTION** : si vous ne pouvez pas réaliser le transfert en toute sécurité, demandez à quelqu'un de vous aider.
- ⚠ **ATTENTION** : risque de basculer hors du fauteuil roulant. Ne vous levez pas sur les plaques repose-pieds.

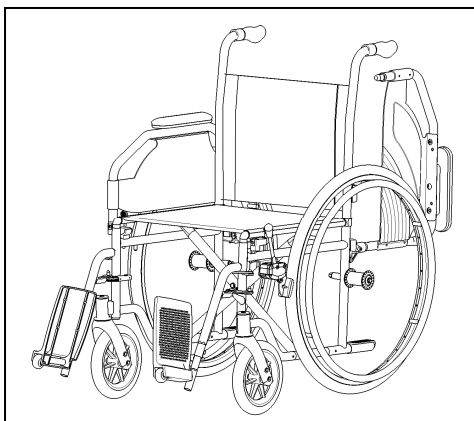

1. Placez le fauteuil roulant aussi près que possible de la chaise, du canapé ou du lit concerné par le transfert.
2. Vérifiez que les deux freins du fauteuil roulant sont actionnés.
3. Basculez les plaques repose-pieds vers le haut pour éviter de marcher dessus.
4. Si le transfert est réalisé sur le côté du fauteuil roulant, rabattez le repose-bras de ce côté vers le haut (voir § 2.6).
5. Procédez au transfert vers/depus le fauteuil roulant.

2.8 Position correcte du fauteuil roulant

Recommandations pour une utilisation confortable du fauteuil roulant :

- Placez votre dos aussi proche que possible du dossier.
- Assurez-vous que vos cuisses soient horizontales. Réglez la longueur des repose-pieds si nécessaire (voir § 3.6.1).

2.9 Déplacements avec le fauteuil roulant

⚠ AVERTISSEMENT : risque de pincement, évitez de laisser vos doigts se prendre dans les rayons des roues.

⚠ AVERTISSEMENT : risque de pincement, soyez prudent lors de passages dans des endroits étroits (par exemple les portes).

⚠ AVERTISSEMENT : risque de brûlures – Soyez prudents lorsque vous conduisez dans des environnements chauds ou froids (soleil, froid extrême, saunas, etc.) - Les parties métalliques peuvent subir les températures de l'environnement et devenir très chaudes ou très froides.

1. Relâchez les freins.
2. Saisissez le haut des deux mains-courantes.
3. Penchez-vous en avant et poussez les mains-courantes vers l'avant jusqu'à ce que vos bras soient tendus.
4. Ramenez doucement vos bras vers le haut des mains-courantes et répétez ce mouvement.

2.10 Déplacements en pente

⚠ AVERTISSEMENT : contrôlez votre vitesse, déplacez-vous sur les pentes aussi lentement que possible.

⚠ AVERTISSEMENT : tenez compte des capacités de votre accompagnateur. S'il n'a pas assez de force pour contrôler le fauteuil roulant, actionnez les freins.

⚠ AVERTISSEMENT : risque de basculement. Penchez-vous vers l'avant pour déplacer votre centre de gravité vers l'avant. Vous gagnerez ainsi en stabilité.



1. Si le fauteuil roulant est équipé d'une ceinture de sécurité, utilisez-la.
2. N'essayez pas de franchir des pentes trop difficiles. Les angles de pente maximum (montée et descente) sont indiqués dans le tableau 1.
3. Demandez à un assistant de vous aider à franchir une pente.
4. Penchez-vous vers l'avant pour déplacer votre centre de gravité vers l'avant.

2.11 Passage de marches ou de bordures de trottoirs

2.11.1 Descente de marches ou de bordures de trottoirs

Il est possible de descendre de petites bordures de trottoirs en avançant. Assurez-vous que les repose-pieds ne touchent pas le sol.



Un utilisateur entraîné peut franchir seul de petites marches ou bordures de trottoirs :

⚠ AVERTISSEMENT : risque de basculement. Si vous n'êtes pas assez expérimenté avec votre fauteuil roulant, demandez de l'aide à quelqu'un.

1. Mettez plus de poids sur les roues arrière pour réduire la pression sur les roues avant.
2. Franchissez les bordures de trottoirs.

Il est possible de franchir des bordures de trottoirs plus hautes avec un assistant :

1. Demandez à l'assistant d'incliner légèrement le fauteuil roulant vers l'arrière.
2. Franchissez les bordures de trottoirs en roulant sur les roues arrière.
3. Reposez le fauteuil roulant sur ses quatre roues.



Un utilisateur entraîné peut franchir seul des bordures de trottoirs plus hautes. L'idéal est de les franchir en marche arrière.

1. Tournez le fauteuil roulant, roues arrière face à la bordure de trottoir.
2. Penchez-vous vers l'avant pour déplacer votre centre de gravité vers l'avant.
3. Reculez près de la bordure de trottoir.
4. Utilisez la main-courante pour contrôler la descente de la bordure de trottoir.

2.11.2 Montée de marches ou de bordures de trottoirs

Montez des marches ou bordures de trottoirs avec un assistant de la manière suivante :



1. Les repose-pieds ne doivent pas toucher la bordure de trottoir.
2. Demandez à l'assistant d'incliner légèrement le fauteuil roulant vers l'arrière, juste assez pour placer les roues avant en haut de la bordure de trottoir.
3. Penchez-vous vers l'arrière pour déplacer votre centre de gravité au-dessus de la roue arrière.
4. Placez les roues avant sur la bordure de trottoir.
5. Montez la bordure du trottoir avec les roues arrière du fauteuil roulant.

Franchissez les bordures de trottoirs hautes en marche arrière :

1. Tournez le fauteuil roulant, roues arrière face à la bordure de trottoir.
2. Penchez-vous vers l'arrière et déplacez votre centre de gravité au-dessus de la roue arrière.
3. Demandez à l'assistant de tirer le fauteuil roulant sur la bordure de trottoir.
4. Reprenez votre position normale dans le fauteuil roulant.

Un utilisateur entraîné peut franchir seul des bordures de trottoirs.

⚠ AVERTISSEMENT : risque de basculement. Si vous n'êtes pas assez expérimenté pour contrôler le fauteuil roulant, demandez de l'aide à quelqu'un.



1. Roulez jusqu'aux bordures de trottoirs.
2. Assurez-vous que les repose-pieds ne touchent pas les bordures de trottoirs.
3. Penchez-vous vers l'arrière pour déplacer votre centre de gravité vers les roues arrière.
4. Franchissez la bordure de trottoir avec les roues avant.
5. Penchez-vous vers l'avant pour plus de stabilité.
6. Franchissez la bordure de trottoir avec les roues arrière.

2.11.3 Passage d'escaliers

Le passage d'escaliers en restant sur le fauteuil roulant doit toujours se faire dans le respect des règles suivantes :

⚠ AVERTISSEMENT : risque de basculement. Toujours passer des escaliers avec 2 assistants.

1. Retirez les repose-pieds.
2. Un assistant incline légèrement le fauteuil roulant vers l'arrière.
3. Le deuxième assistant attrape l'avant du châssis.
4. Restez calme, évitez les mouvements brusques et gardez les bras à l'intérieur du fauteuil roulant.
5. Passez les marches sur les roues arrière du fauteuil roulant.
6. Remontez les repose-pieds après le passage des escaliers.

2.12 Pliage du fauteuil roulant

⚠ ATTENTION : risque de pincement. Ne placez pas vos doigts entre les éléments du fauteuil roulant.

1. Pliez ou retirez les repose-pieds (voir § 2.4).
2. Saisissez l'avant et l'arrière du siège et tirez vers le haut.

2.13 Retrait des roues

Les roues arrière peuvent être retirées pour faciliter le transport du fauteuil roulant :

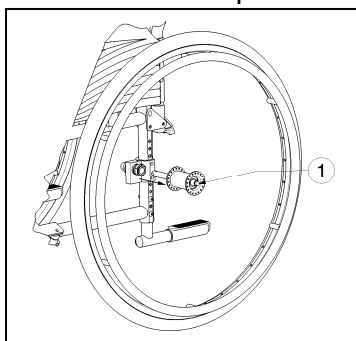

1. Vérifiez que les freins ne sont pas actionnés.
2. Placez-vous du côté du fauteuil roulant dont vous voulez retirer la roue.
3. Appuyez sur le bouton ① au centre du moyeu.
4. Tirez la roue hors du châssis.

2.14 Transport en voiture

- ⚠ **AVERTISSEMENT** : risque de blessure. Vérifiez que le fauteuil roulant est bien fixé. Vous éviterez ainsi des blessures des passagers en cas de collision ou de freinage brutal.
- ⚠ **AVERTISSEMENT** : risque de blessure. N'utilisez JAMAIS la même ceinture pour attacher le passager et le fauteuil roulant.
 1. Retirez les repose-pieds et les accessoires.
 2. Stockez les repose-pieds et les accessoires en toute sécurité.
 3. Si possible, pliez le fauteuil roulant et retirez les roues.
 4. Placez le fauteuil roulant dans le compartiment à bagages.
 5. Si le fauteuil roulant n'est PAS séparé de l'habitacle, fixez correctement le châssis du fauteuil roulant au véhicule. Vous pouvez utiliser les ceintures de sécurité du véhicule.

2.15 Utilisation du fauteuil roulant comme siège dans un véhicule

- ⚠ **AVERTISSEMENT**: Le fauteuil roulant a passé le crash test ISO 7176-19: 2008, et donc a été conçu et testé uniquement pour une utilisation en tant que passager du véhicule.
- ⚠ **AVERTISSEMENT**: La ceinture pelvienne seule n'est pas adaptée pour être utilisée comme ceinture de sécurité pour tout autre passager.

Le fauteuil est testé avec 4 points d'attache et une ceinture 3 points.

Dès que possible, utilisez le siège du véhicule et emportez votre fauteuil dans le coffre.

Etapas pour fixer le fauteuil dans un véhicule:

1. Vérifiez que le véhicule est équipé d'un système d'accroches pour fauteuils roulant, ISO 10542.
2. Vérifiez que les systèmes d'accroche sont en bon état de fonctionnement (Ne pas utiliser si les points d'accroches sont endommagés).
3. Si le fauteuil a une assise ou un dossier réglable, faites en sorte que l'utilisateur soit le plus droit possible dans son fauteuil. Si l'état de santé de l'utilisateur empêche ceci, une évaluation des risques est nécessaire pour évaluer la sécurité de l'utilisateur pendant le transport.
4. Retirez du fauteuil les accessoires tels que tablette, équipement respiratoire et sécurisez les pour le transport.
5. Dans la voiture, positionnez le fauteuil roulant face à la route et centré entre les points d'accroche.
6. Assurez vous qu'il n'y ait aucune partie ou objet du véhicule autour de l'utilisateur qui pourraient le blesser. Ces parties à sécuriser correspondent aux zones grises sur le schéma.

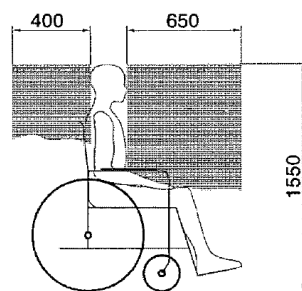

figure 1

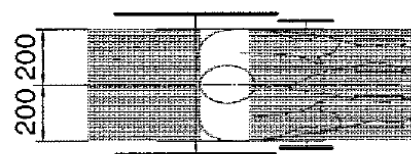

figure 2

7. Fixez les sangles avant de sécurité comme indiqué par le fabricant. (figure 3)
Les points d'accroches sont indiqués sur le fauteuil roulant par un symbole. (figure 4).
8. Reculez le fauteuil de façon à ce que les sangles avant soient tendues.
9. Actionnez les freins du fauteuil roulant.
10. Fixez les sangles arrière de sécurité comme indiqué par le fabricant. (figure 3)
11. Les points d'accroches sont indiqués sur le fauteuil roulant par un symbole. (figure 4).

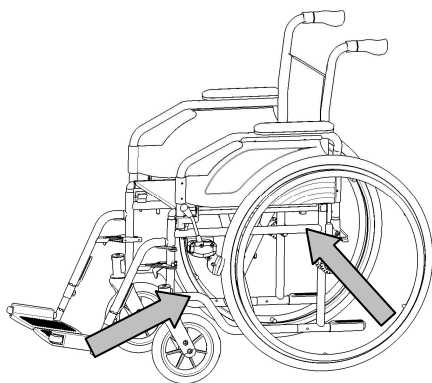

figure 3



figure 4

Etapes pour sécuriser l'utilisateur du fauteuil roulant.

1. Retirez les deux accoudoirs.
2. Si le fauteuil a une ceinture de sécurité, bouclez la.
3. Attachez l'utilisateur du fauteuil comme indiqué par le fabricant des sangles de sécurité.
4. Portez la ceinture de sécurité du bassin de façon à ce qu'elle soit positionnée comme sur le dessin ci-dessous, dans une zone de 30 à 75° par rapport à l'horizontal.

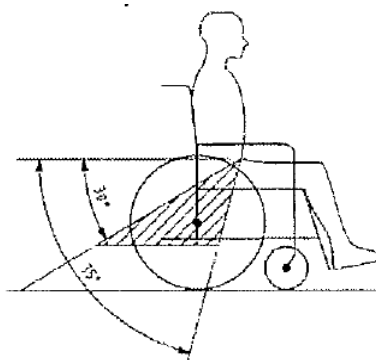

5. Pour le confort du patient, préférez le plus grand angle de la zone hachurée (préférez l'angle de 75° à l'angle des 30°).
6. Ajustez la ceinture de sécurité comme indiqué par le fabricant pour que celle-ci soit tendue tout en gardant le confort de l'utilisateur.
7. Assurez vous que les ceintures soient correctement fixées sans être pliées ou torsadées.
8. Vous pouvez installer à nouveau les accoudoirs si cela est nécessaire. Assurez vous que les ceintures ne sont pas coincées pas certaines parties du fauteuil comme les accoudoirs, les roues, etc.



La ceinture pelvienne doit avoir un contact parfait avec le devant du corps de l'utilisateur.

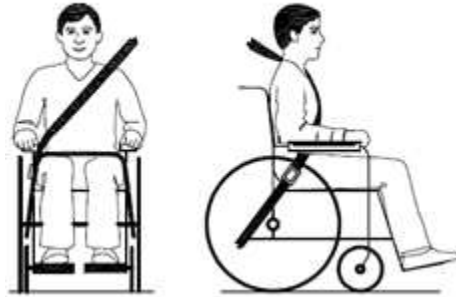

3 Installation et réglage

Les instructions de ce chapitre sont destinées au distributeur.

Le fauteuil roulant 708D a été dessiné entièrement pour votre confort.

Pour trouver un service d'entretien ou un revendeur spécialisé près de chez vous, contactez l'établissement Vermeiren le plus proche. Vous trouverez une liste des établissements sur la dernière page.

- ⚠ **AVERTISSEMENT:** risque de limitations dangereuses - N'utiliser que les limitations décrites dans ce manuel.
- ⚠ **AVERTISSEMENT:** une variation des réglages autorisés peut avoir une incidence sur la stabilité de votre fauteuil roulant (inclinaison en arrière ou latérale).

3.1 Outils

Les outils suivants sont requis pour le montage du fauteuil roulant.

- Jeu de clés de 10 à 19
- Jeu de clés Allen de 4 à 5
- Tournevis à tête Philips

3.2 Importance de la livraison

Le Vermeiren 708D est livré de la manière suivante :

- 1 structure montée avec des accoudoirs, des roues avant et arrière (hauteur d'assise fixée à 500 mm, angle d'assise à 5°)
- 1 paire de repose-pieds
- Coussins pour le dos et l'assise
- Outils
- Mode d'emploi
- Accessoires (en option)
- Pompe (uniquement avec pneumatiques)

Avant l'utilisation, contrôlez si tout a été livré et s'il n'y a pas de détérioration au niveau des produits (par exemple : causées par le transport...).

3.3 Assise anatomique (EN OPTION)

⚠ AVERTISSEMENT : Danger de lésion - Contrôlez que le siège est bien fixé avant l'utilisation.

⚠ AVERTISSEMENT : Danger de lésion - Evitez que vos doigts ne se coincent pendant le processus de montage.

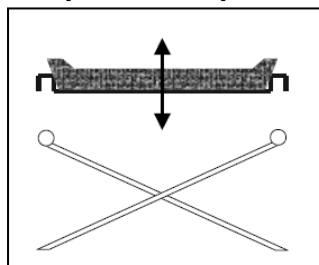

Si vous avez choisi un fauteuil anatomique, vous devez alors le placer sur la structure dépliée en sorte que la fixation de cette assise est bien fixée de manière uniforme sur la structure. Vous trouverez sur le châssis en bois des échancrures dans lesquelles vous pouvez placer les traverses de la structure. Pour plier le fauteuil roulant, vous enlevez l'assise vers le haut.

3.4 Dossier anatomique (EN OPTION)

⚠ AVERTISSEMENT : Danger de lésion - Contrôlez que le siège est bien fixé avant l'utilisation.

⚠ AVERTISSEMENT : Danger de lésion - Evitez que vos doigts ne se coincent pendant le processus de montage.

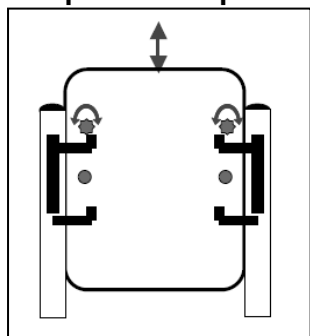

Si vous désirez utiliser un dossier anatomique, vous devez procéder de la manière suivante :

1. Déboulonnez le dossier flexible.
2. Boulonnez légèrement les fixations du dossier.
3. Placez le dossier depuis le haut dans les supports.
4. Boulonnez les boulons du dossier.
5. Serrez les boulons de sécurité du dossier.
6. Monter les accoudoirs.

3.5 Réglages des freins

⚠ AVERTISSEMENT : Danger de lésion - Faites régler les freins par un commerçant spécialisé et agréé.

Vous devez régler les freins de la manière suivante :

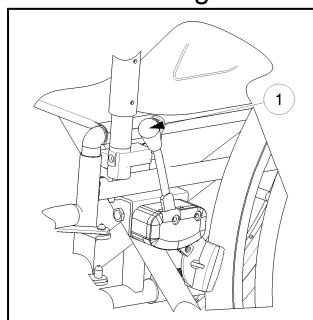

1. Montez les roues comme cela est décrit au § 2.2.
2. Détachez les freins en tirant le levier ① vers l'arrière.

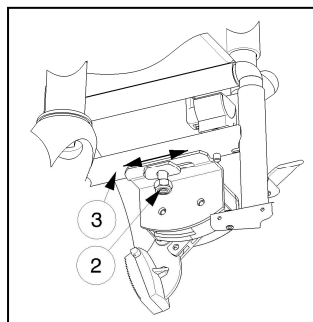

3. Déboulonnez l'écrou qui se verrouille tout seul ② en sorte que le mécanisme de freinage puisse glisser sur el conduit de la structure ③.
4. Glissez le mécanisme de freinage sur le conduit ③ jusqu'à la position souhaitée. (La portée de réglage du frein se trouve entre l'encoche de la plaque du montage du frein)
5. Refixez l'écrou qui se verrouille tout seul ②.
6. Contrôlez le fonctionnement des freins.
7. Si nécessaire, répétez les étapes précédentes jusqu'à ce que les freins soient bien réglés.

3.6 Réglages des repose-pieds

3.6.1 Longueur des repose-pieds

⚠ PRUDENCE : Risque de détérioration – Assurez-vous que les repose-pieds ne traînent pas sur le sol. Garez une distance minimale de 60 mm avec le sol.

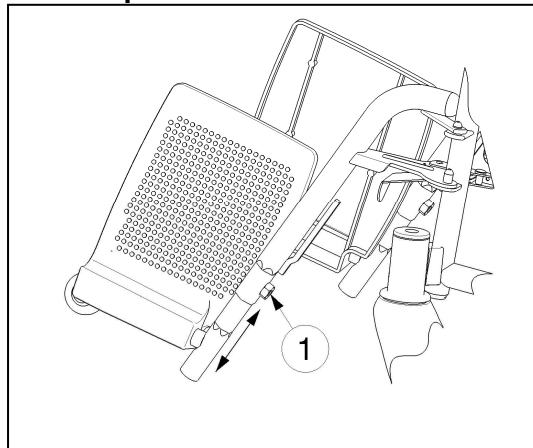

Réglez la longueur des repose-pieds de la manière suivante :

1. Enlevez la vis à six pans creux ① sur le dessous de la partie externe du repose-jambe.
2. Réglez le repose-pieds sur une longueur confortable en déplaçant le conduit hexagonal en dehors et en dedans.
3. Serrez bien la vis à six pans creux ① .

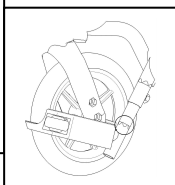

La longueur minimale est obtenue lorsque le conduit du repose-pieds passe de hexagonal à rond.

La longueur maximale est marquée sur le conduit. (Cette marque est une ligne droite).

4 Maintenance

La durée de vie du fauteuil roulant est influencée par son utilisation, de son stockage, de sa maintenance régulière, de l'entretien et du nettoyage.

4.1 Maintenance régulière

Les activités de maintenance requises pour garantir le bon état de votre fauteuil roulant Vermeiren sont décrites ci-dessous :

- Avant tout déplacement
 - Contrôlez et nettoyez les pneus. Remplacez les pneus si nécessaire.
 - Contrôlez toutes les vis sont bien serrées.
 - Contrôlez les freins et réglez-les si nécessaire.
 - Contrôlez le fauteuil roulant (propreté, fissures, dommages sur les pièces de structure, etc.) et nettoyez-le. Remplacez le revêtement si nécessaire.
- Toutes les 8 semaines : inspection, lubrification et réglage de
 - Repose-bras
 - Repose-pieds
 - Levier de freins
 - Essieux des roues
- Tous les 6 mois ou pour tout nouvel utilisateur
 - Révision générale
 - Désinfection
 - Roues avant, nettoyer les roulements si nécessaire

Vous trouverez un plan de maintenance au verso de ce manuel.

Seul le distributeur peut se charger de la réparation et de l'assemblage des pièces détachées de votre fauteuil roulant.

N'installez que des pièces de rechange autorisées par Vermeiren.

4.2 *Expedition et stockage*

Respectez les instructions suivantes pour le expedition or le stockage du fauteuil roulant :

- Stockez le fauteuil roulant uniquement dans des locaux secs (+5°C à +41°C).
- À une humidité relative de 30 % à 70 %.
- Utilisez suffisamment de protections ou emballages pour mettre le fauteuil roulant à l'abri de la rouille et des corps étrangers. (Par exemple eau salée, air salin, sable, poussière).
- Stockez toutes les pièces retirées ensemble, au même endroit (ou repérez-les si nécessaire) pour éviter de les mélanger avec d'autres produits lors du remontage.
- Les composants doivent être stockés sans subir de contrainte (ne placez pas de pièces trop lourdes sur le fauteuil roulant, ne le coincez pas entre d'autres objets, etc.).

4.3 *Entretien*

4.3.1 **Coussin d'assise et le dos**

Respectez les instructions suivantes pour le nettoyage le coussin d'assise et le dos:

- Nettoyez le coussin d'assise et le dos avec un tissu humidifié avec de l'eau chaude. Veillez à ne pas tremper le coussin d'assise et le dos.
- Utilisez un détergent doux vendu dans le commerce pour enlever les taches rebelles.
- Vous pouvez utiliser une éponge ou une brosse douce pour éliminer les taches.
- N'utilisez pas de produits de nettoyage agressifs tels que des solvants ni de brosses à poils durs.
- N'utilisez jamais de vapeur ni de nettoyeur haute pression pour le nettoyage.

4.3.2 **Pièces en plastique**

Nettoyez les éléments en plastique de votre fauteuil roulant avec un produit de nettoyage conçu à cet effet. Utilisez exclusivement une éponge ou brosse douce.

Les pièces en plastique sont par exemple les accoudoirs, poignées, pneus, etc. .

4.3.3 **Enduit**

La grande qualité de la couche de surface garantit une protection optimale contre la corrosion. Si la couche externe est endommagée par une rayure ou autre, faites réparer la surface concernée par votre distributeur.

Pour le nettoyage, utilisez exclusivement de l'eau chaude et des détergents domestiques normaux avec des brosses ou tissus doux. Veillez à ne pas faire entrer d'humidité dans les tubes.

À l'origine, les pièces en zinc n'ont besoin que d'être frottées avec un tissu sec. Vous pouvez éliminer les taches rebelles avec un polish pour zinc du commerce.

4.4 Inspection

En principe, nous recommandons une inspection chaque année, et au minimum une avant la remise en service. Tous les contrôles suivants doivent être réalisés et documentés par des personnes autorisées :

- Contrôlez sur les pièces du châssis et les tubes l'absence de déformation du plastique, de fissures et de dysfonctionnements.
- Contrôlez visuellement l'absence de dommage au niveau de la peinture (risque de corrosion)
- Contrôlez le fonctionnement des roues (rotation correcte, sans voile, jeu de l'essieu, pneus, profil, état des mains-courantes, pression d'air dans le cas de pneus gonflés, axes flottants, etc.)
- Contrôlez la solidité et le serrage de toutes les vis.
- Contrôlez la quantité de graisse sur les joints métalliques des pièces mobiles
- Contrôlez l'état et la sécurité des guides et axes des roues directrices
- Contrôlez visuellement l'absence de fissures et de points de rupture sur toutes les pièces en plastique
- Contrôlez le fonctionnement des accoudoirs et repose-jambes (verrouillage, charge, déformation, usure liée aux charges).
- Contrôlez le fonctionnement des autres pièces détachables (par exemple : système anti-basculement, sangle de sécurité personnelle, liaison dossier/siège, etc.)
- Fourniture de l'ensemble des pièces, manuel d'instructions disponible?

L'entretien ne doit être validé dans le plan de maintenance que si au minimum tous les éléments indiqués ci-dessus ont été contrôlés.

4.5 Désinfection

- ⚠ **AVERTISSEMENT : produits dangereux, l'utilisation de désinfectants est réservée au personnel autorisé.**
- ⚠ **AVERTISSEMENT : produits dangereux, irritants pour la peau. Vous devez porter des vêtements de protection adaptés car les désinfectants peuvent irriter votre peau. Vous devez pour cela également tenir compte des informations relatives aux produits utilisés.**

Toutes les pièces du lève-personne peuvent être traitées par récurage avec un désinfectant.

Toutes les mesures prises pour désinfecter des équipements réutilisés, leurs composants ou accessoires doivent être notées dans un rapport de désinfection contenant au minimum les informations suivantes (avec documentation des produits jointe) :

Date de désinfection	Motif	Spécification	Substance et concentration	Signature
----------------------	-------	---------------	----------------------------	-----------

Tableau 2: Exemple de journal de désinfection

Abréviations utilisées dans la colonne 2 (motif) :

V = Infection suspectée IF = Cas d'infection W = Répétition I = Inspection

Pour une feuille vierge d'un journal de désinfection, voir § 9.

Les désinfectants recommandés pour le récurage (d'après la liste fournie par le Robert Koch Institute, RKI) sont présentés dans le tableau ci-dessous. L'état actuel des désinfectants présents dans la liste RKI est disponible auprès du Robert Koch Institute (RKI) (page d'accueil : www.rki.de).

Substance active	Nom du produit	Désinfectant de blanchisserie		Désinfection de surface (récupage/essuyage)		Désinfection des excréments 1 volume crachat ou de selles + 2 volumes de solution diluée ou 1 volume d'urine + 1 volume de solution diluée						Zone d'efficacité	Fabricant ou fournisseur	
		Solution diluée	Durée pour faire effet	Solution diluée	Durée pour faire effet	Crachat		Selles		Urine				
						Solution diluée	Durée pour faire effet	Solution diluée	Durée pour faire effet	Solution diluée	Durée pour faire effet			
%	h	%	h	%	h	%	h	%	h	%	h			
Phénol ou dérivé de phénol	Amocid	1	12	5	6	5	4	5	6	5	2	A	Lysoform	
	Gevisol	0,5	12	5	4	5	4	5	6	5	2	A	Schülke & Mayr	
	Helipur			6	4	6	4	6	6	6	2	A	B. Braun	
	Solution savonneuse m-cresylic (DAB 6)	1	12	5	4								A	
	Phénol	1	12	3	2								A	
Chlore, substances organiques ou anorganiques avec chlore actif	Chloramine-T DAB 9	1,5	12	2,5	2	5	4					A ¹ B		
	Clorina	1,5	12	2,5	2	5	4					A ¹ B	Lysoform	
	Trichlorol	2	12	3	2	6	4					A ¹ B	Lysoform	
Par combinaisons	Apesin AP100 ²			4	4							AB	Tana PROFESSIONAL	
	Dismozon pur ²			4	1							AB	Bode Chemie	
	Perform ²			3	4							AB	Schülke & Mayr	
	Wofesteril ²			2	4							AB	Kesla Pharma	
Formaldéhyde et/ou autres aldéhydes ou dérivés	Aldasan 2000			4	4							AB	Lysoform	
	Antifect FD 10			3	4							AB	Schülke & Mayr	
	Antiseptica désinfection de surface 7			3	6							AB	Antiseptica	
	Apesin AP30			5	4							A	Tana PROFESSIONAL	
	Bacillocid special			6	4							AB	Bode Chemie	
	Buraton 10F			3	4							AB	Schülke & Mayr	
	Desomed A 2000			3	6							AB	Desomed	
	Nettoyant désinfectant pour hôpitaux			8	6							AB	Dreiturm	
	Desomed Perfekt			7	4							AB*	Desomed	
	Solution formaldéhyde (DAB 10), (formaline)	1,5	12	3	4							AB		
	Incidin Perfekt	1	12	3	4							AB	Ecolab	
	Incidin Plus			8	6							A	Ecolab	
	Kohrsolin	2	12	3	4							AB	Bode Chemie	
	Lysoform	4	12	5	6							AB	Lysoform	
	Lysoformin	3	12	5	6							AB	Lysoform	
	Lysoformin 2000			4	6							AB	Lysoform	
	Melsept	2	12	4	6							AB	B. Braun	
	Melsitt	4	12	10	4							AB	B. Braun	
	Minutil	2	12	6	4							AB	Ecolab	
	Multidor			3	6							AB	Ecolab	
Nüscosept			5	4							AB	Dr. Nüsken Chemie		
Optisept			7	4							AB*	Dr. Schumacher		
Pursept-FD			7	4							AB*	Merz		
Ultrasol F	3	12	5	4							AB	Fresenius Kabi		
Surfactants amphotères (amphotensiden)	Tensodur 103	2	12									A	MFH Marienfelde	
Lye	Lait de chaux ³							20	6			A ³ B		

1 Pas efficace contre les myco-bactéries lors de la désinfection d'entretien, principalement en présence de sang.
 2 Ne convient pas pour désinfecter des surfaces poreuses ou contaminées de sang (par exemple bois brut).
 3 Pas efficace pour la tuberculose ; préparation de lait de chaux : 1 volume de chaux dissoute (hydroxyde de calcium) + 3 volumes d'eau.
 * Efficacité contrôlée sur les virus conformément aux méthodes de contrôle de RKI (Federal Health Reporting 38 (1995) 242).
 A : convient pour tuer les germes bactériens végétatifs, y compris les myco-bactéries et champignons, y compris les spores fongiques.
 B : convient pour désactiver les virus.

Tableau 3: Désinfectants

Consultez votre distributeur pour toute question relative à la désinfection ; il sera heureux de vous aider.

5 Garantie

Extrait des Conditions générales de vente :

(...)

5. La durée de garantie est de 24 mois. Grâce à nos exigences élevées en matière de qualité, nous pouvons prolonger la période de garantie au-delà de cette période de base pour

(...)

-Châssis et articulation transversale des fauteuils roulants 5 ans

La garantie exclut les dommages liés à des modifications structurelles apportées à nos produits, à une maintenance insuffisante, à une manipulation ou un stockage déficients ou inappropriés ou à l'utilisation de pièces autres que les pièces d'origine. Par ailleurs, la garantie exclut les pièces ou pièces de travail soumises à une usure naturelle.

(...)

6 Mise au rebut

Lors de la mise au rebut du fauteuil roulant, contactez votre centre de collecte local ou retournez le produit à votre distributeur qui, après l'avoir soumis à une procédure d'hygiène, sera en mesure de le renvoyer au fabricant, qui se chargera de sa mise au rebut et de son recyclage corrects, en le séparant en différents matériaux entrant dans sa composition.

Les emballages peuvent être déposés dans des centres de collecte ou de recyclage ou après de votre distributeur.

7 Déclaration de conformité

Le fabricant ou son mandataire :

N.V. VERMEIREN N.V

Adresse :

Vermeirenplein 1/15
2920 Kalmthout
Belgique

déclare sous sa propre responsabilité, que les dispositifs médicaux avec marquage CE :

Produit groupe: Fauteuils roulants manuels
Marque: Vermeiren
Type: 708D, 708D T30

sont classés dans la classe I, suivant l'annexe IX 93/42/CEE, règle 1,

et ont été fabriqués en complète concordance avec les directives sous-mentionnées -y compris les dernières modifications - et avec la loi nationale qui organise ces directives :

Dispositifs médicaux directive 93/42/CEE

et sont conforme aux normes harmonisées européennes relevantes :

EN 12182: 1999, EN 12183: 2009

8 Plan de maintenance

Date	Maintenance	Remarques	Signature
1/1/2011	Lubrification et entretien général	non	

9 Journal de désinfection

Date de désinfection	Motif	Spécification	Substance et concentration	Signature

Abréviations utilisées dans la colonne 2 (motif) :

V = Infection suspectée IF = Cas d'infection W = Répétition I = Inspection

ITALIANO

GARANZIA CONTRATTUALE

La carrozzina manuale sono garantite 5 anni, la carrozzina leggera 4 anni. Le carrozzine elettroniche, tricicli, letti e altri prodotti: 2 anno contro tutti i difetti di costruzione o di materiale (batterie 6 mesi). Multiposizioni 3 anni. Questa garanzia e' limitata alle sostituzioni di parti riconosciute difettose.

CONDIZIONI

Per far valere la garanzia, e' necessario indirizzarla al vostro distributore di fiducia che presentera' al produttore il tagliando.

RISERVE

Questa garanzia non potra' essere applicata nei seguenti casi:

- danno dovuto al cattivo ed improprio utilizzo della carrozzina,
- danno subito durante il trasporto,
- incidente o caduta,
- smontaggio, modifica, o riparazione effettuate in proprio,
- usura abituale della carrozzina,
- invio del tagliando di garanzia con la data di acquisto.



B

Naam/Nom/Name

Name/Nome

Adres/Adresse/Address

Adresse/Indirizzo

Woonplaats/Domicile/Home

Wohnort/Citta

E-mail

Artikel/Article/Article

Articolo/Articolo

Reeks nr./N° de série/Serie nr.

Serien-Nr./No. di serie

Aankoopdatum/Date d'achat/Date of purchase

Kaufdatum/Data di acquisto

Stempel verkoper/Timbre du vendeur

Dealer stamp/Händlerstempel

Timbro del rivenditore

VERMEIREN



**WAARBORG
GARANTIE
WARRANTY
GARANTIE
GARANZIA**

N.V. VERMEIREN N.V.

VERMEIRENPLEIN 1-15

B-2920 Kalmthout

Tel.: 00 32 (0)3 620 20 20

Fax: 00 32 (0)3 666 48 94

www.vermeiren.com

A

Naam/Nom/Name

Name/Nome

Adres/Adresse/Address

Adresse/Indirizzo

Woonplaats/Domicile/Home

Wohnort/Citta

E-mail

Artikel/Article/Article

Articolo/Articolo

Reeks nr./N° de série/Serie nr.

Serien-Nr./No. di serie

Aankoopdatum/Date d'achat/Date of purchase

Kaufdatum/Data di acquisto

Stempel verkoper/Timbre du vendeur

Dealer stamp/Händlerstempel

Timbro del rivenditore

NEDERLANDS

CONTRACTUELE GARANTIE

Op de manuele rolstoelen geven wij 5 jaar, lichtgewicht rolstoelen 4 jaar. Op de elektronische rolstoelen, driewielers, bedden en andere producten : 2 jaar waarbij op constructie - of materiaalhouren (batterijen 6 maanden). Op multipositie rolstoelen geven we 3 jaar waarbij. Deze garantie is uitsluitend beperkt tot de vervanging van defecte stukken of onderdelen.

TOEPASSINGSVOORWAARDEN

Om aanspraak te kunnen maken op de waarborg, bezorgt u het garantiencertificaat dat u heeft bewaard, aan uw Vermeiren dealer. De waarborg is enkel geldig in de zetel van de onderneming.

UITZONDERINGEN

Deze garantie is niet van toepassing in geval van:

- schade te wijten aan het verkeerd gebruik van de rolstoel,
- beschadiging tijdens het transport,
- een val of een ongeval
- een demontage, wijziging of herstelling uitgevoerd buiten onze firma,
- normale slijtage van de rolstoel,
- niet inzenden van de garantiestrook.

FRANCAIS

GARANTIE CONTRACTUELLE

Les fauteuils manuels standard sont garantis 5 ans, les fauteuils ultra légers 4 ans. Les fauteuils électroniques, tricycles, lits et autres produits: 2 ans contre tous vices de construction ou de matériaux (batteries 6 mois). Fauteuils multiposition 3 ans. Cette garantie est expressément limitée au remplacement des éléments ou pièces détachées reconnues défectueuses.

CONDITIONS D'APPLICATION

Pour prétendre à cette garantie, il faut présenter le certificat de garantie que vous avez conservé à votre distributeur Vermeiren. La garantie est uniquement valable au siège de la société.

RESERVES

Cette garantie ne pourra être appliquée en cas de:

- dommage dû à la mauvaise utilisation du fauteuil,
- endommagement pendant le transport,
- accident ou chute,
- démontage, modification ou réparation fait en dehors de notre société,
- usure normale du fauteuil,
- non retour du coupon de garantie.

ENGLISH

CONTRACTUAL WARRANTY

We offer 5 years of warranty on standard wheelchairs, lightweight wheelchairs 4 years. Electronic wheelchairs, tricycles, beds and other products: 2 years (batteries 6 months) and multiposition wheelchairs 3 years. This warranty is limited to the replacement of defective or spare parts.

APPLICATION CONDITIONS

In order to claim this warranty, part "B" of this card has to be given to your official Vermeiren dealer. The warranty is only valid when parts are replaced by Vermeiren in Belgium.

EXCEPTIONS

This warranty is not valid in case of:

- damage due to incorrect usage of the wheelchair,
- damage during transport,
- involvement in an accident,
- a dismount, modification or repair carried outside of our company and/or official Vermeiren dealership,
- normal wear of the wheelchair,
- non-return of the warranty card

DEUTSCH

GARANTIEERKLÄRUNG

Wir garantieren, dass für unsere Rollstühle hochwertige Produkte verwendet werden, die in sorgfältiger Verarbeitung nach dem neuesten Stand der Technik montiert werden. Bevor Ihr Rollstuhl unser Werk verlassen hat, wurde er einer eingehenden Endkontrolle unterzogen, um auch letzte, eventuell vorhandene Mängel aufzuspüren.

Auf Standardrollstühle gewähren wir eine Garantie von 5 Jahren, auf Leichtgewichtrollstühle 4 Jahre, auf elektronische Rollstühle, Dreiräder, Betten und andere Produkte: 2 Jahre (Batterien 6 Monate), auf Multifunktionsrollstühle 3 Jahre.

In dieser Garantie eingeschlossen sind alle Mängel, die auf einen Produkt- oder Verarbeitungsfehler zurückzuführen sind. Dieser Garantie unterliegen keine Schäden aus unsachgemäßer Benutzung. Ebenfalls sind Verschleißteile von der Garantie ausgenommen.

Sollte einmal der Fall eingetreten sein, dass Sie aus berechtigtem Grunde mit Ihrem Rollstuhl unzufrieden sind, so wenden Sie sich bitte unverzüglich an Ihren Fachhändler. Er wird sich in enger Zusammenarbeit mit uns darum bemühen, eine für Sie zufriedenstellende Lösung zu finden.

A

- terugsturen binnen de 8 dagen na aankoop of registreer uw product via onze website, <http://www.vermeiren.be/registration>
- à renvoyer dans les 8 jours après achat ou régistrier votre produit sur notre site, <http://www.vermeiren.be/registration>
- please return within 8 days of date of purchase or register your product at our website, <http://www.vermeiren.be/registration>
- zurückschicken innerhalb von 8 Tagen nach kauf oder registrieren Sie Ihr Produkt auf unserer website, <http://www.vermeiren.be/registration>
- da restituire entro 8 giorni dalla data di acquisto o registri il vostro prodotto al nostro web site, <http://www.vermeiren.be/registration>

B

- in geval van herstelling, kaart "B" bijvoegen.
- en cas de réparation, veuillez ajouter la carte "B".
- in case of repair, please add part "B".
- im Falle einer Reparatur, Karte "B" beifügen
- in case di riparazione, riprocedete la carta "B".

N.V. VERMEIREN N.V.
Vermeirenplein 1/15
B-2920 Kalmthout
BELGIUM





708D
2011-05

SERVICE

Le fauteuil roulant a été contrôlé:

Cachet du revendeur:

Date:

Cachet du revendeur:

Date:

Cachet du revendeur:

Date:

Cachet du revendeur:

Date:

Cachet du revendeur:

Date:

Cachet du revendeur:

Date:

Cachet du revendeur:

Date:

Cachet du revendeur:

Date:

Cachet du revendeur:

Date:

Cachet du revendeur:

Date:

- Les listes des contrôles à effectuer lors des entretiens de même que toute autre information technique sont disponibles auprès de nos filiales. Pour de plus amples informations, consultez le site: www.vermeiren.fr.

Belgique

N.V. Vermeiren N.V.

Vermeirenplein 1 / 15
B-2920 Kalmthout
Tel: +32(0)3 620 20 20
Fax: +32(0)3 666 48 94
website: www.vermeiren.be
e-mail: info@vermeiren.be

France

Vermeiren France S.A.

Z. I., 5, Rue d'Ennevelin
F-59710 Avelin
Tel: +33(0)3 28 55 07 98
Fax: +33(0)3 20 90 28 89
website: www.vermeiren.fr
e-mail: info@vermeiren.fr

Italie

Reatime S.R.L.

Viale delle Industrie 5
I-20020 Arese MI
Tel: +39 02 99 77 07
Fax: +39 02 93 58 56 17
website: www.reatime.it
e-mail: info@reatime.it

Pologne

Vermeiren Polska Sp. z o.o

ul. Łączna 1
PL-55-100 Trzebnica
Tel: +48(0)71 387 42 00
Fax: +48(0)71 387 05 74
website: www.vermeiren.pl
e-mail: info@vermeiren.pl

Espagne

Vermeiren Iberica, S.L.

Trens Petits, 6. - Pol. Ind. Mas Xirgu.
17005 Girona
Tel: +34 902 48 72 72
Fax: +34 972 40 50 54
website: www.vermeiren.es
e-mail: info@vermeiren.es

Allemagne

Vermeiren Deutschland GmbH

Wahlerstraße 12 a
D-40472 Düsseldorf
Tel: +49(0)211 94 27 90
Fax: +49(0)211 65 36 00
website: www.vermeiren.de
e-mail: info@vermeiren.de

Autriche

L. Vermeiren Ges. mbH

Winetzhammerstraße 10
A-4030 Linz
Tel: +43(0)732 37 13 66
Fax: +43(0)732 37 13 69
website: www.vermeiren.at
e-mail: info@vermeiren.at

Suisse

Vermeiren Suisse S.A.

Hühnerhubelstraße 59
CH-3123 Belp
Tel: +41(0)31 818 40 95
Fax: +41(0)31 818 40 98
website: www.vermeiren.ch
e-mail: info@vermeiren.ch

Pays-Bas

Vermeiren Nederland B.V.

Domstraat 50
NL-3864 PR Nijkerkerveen
Tel: +31(0)33 2536424
Fax: +31(0)33 2536517
website: www.vermeiren.com
e-mail: info@vermeiren.be

République tchèque

Vermeiren ČR S.R.O.

Sezemická 2757/2 - VGP Park
193 00 Praha 9 - Horní Počernice
Tel: +420 731 653 639
Fax: +420 596 121 976
website: www.vermeiren.cz
e-mail: info@vermeiren.cz